



Elektrische Karweilier DKL / Electric Winch DKL



plug & play afstandsbediening /
plug & play remote control

Eigenschappen

- » Alleen geschikt voor hijswerkzaamheden.
- » Eenvoudig te installeren voor snel gebruik.
- » Eenvoudig en veilige ophanging door montagebeugel.
- » Geschikt voor een breed scala aan industriële toepassingen.
- » Permanent gesmeerde transmissie, zorgt voor een soepele en stille werking.
- » Geleverd klaar voor gebruik met bedieningsschakelaar, voedingskabel en staalkabel met haak.
- » Voldoet aan de Machinerichtlijn 2006/42/EG. Geleverd met testcertificaat, CE-conformiteitsverklaring en gebruiksaanwijzing.

Features

- » Only suitable for hoisting applications.
- » Fast installation.
- » Simple and safe suspension with mounting bracket.
- » Suitable for a wide range of industrial applications.
- » Permanently lubricated transmission, ensures smooth and quiet operation.
- » Supplied ready to use with control switch, power cable and steel cable with load hook.
- » Complies with the Machinery Directive 2006/42/EC. Supplied with test certificate, CE declaration of conformity and operating instructions.



CP0.DKL

KARWEILIER[®]
MINI WINCH[®]

Specificaties / Specifications						
Artikelnummer	Capaciteit	Hijshoogte	Max. hijssnelheid	Staaldraad	Energieverbruik	Gewicht
Article code	Capacity	Hoisting height	Max. lifting speed	Steel cable	Power output	Weight
	ton *	m	m/min	m x Ømm	kW	kg
CP0.DKL.160	0.16	28	19	30 x 5	1.3	23
CP0.DKL.230	0.23	28	19	30 x 5	1.3	23
CP0.DKL.300	0.3	28	12	30 x 6	1.3	28
CP0.DKL.500	0.5	18	11	20 x 7	2.0	29

* alle lagen / all layers

Specificaties / Specifications	
Toepassing / Application	Hijslier / Hoisting winch
Voltage / Operating voltage	230V / 50-60Hz / 1Ph
Hijssnelheid / Lifting speed	Enkele snelheid / Single speed
Kabel / Cable	Staalkabel 1770 N/mm ² / Steel cable 1770 N/mm ²
Stuurkabel / Control cable	Standaard ≈10 meter / Standard ≈10 meter
Stroomkabel / Power cable	≈5 meter met stekker / ≈5 meter with plug
Behuizing bescherming / Housing protection	IP 54
Besturing bescherming / Control protection	IP 65
Classificatie / Classification	M4/1Am (ISO/FEM)
Inschakelduur / Starts per uur / Duty cycle / Starts per hour	30% / 180
Isolatieklasse / Insulation class	F
Bedrijfstemperatuur / Operating temperature	-10°C - +40°C
Ladingtype / Load type	Alleen voor goederen, niet geschikt om personen te hijsen / Goods, may not be used to lift people

Beveiliging / Protection	
Schakelaar / Control switch	230V schakelaar met noodstop / 230V pendant control switch with emergency stop button
Overlastbeveiliging / Overload protection	Zonder overlastbeveiliging / No overload protection
Rem / Brake	Mechanische rem, bereikt onmiddellijk remeffect en houdt de lading ook bij stroomuitval stevig vast / Mechanical brake, achieves immediate braking and holds the load in the event of power failure
Eindschakelaar / Limit switch	Mechanische hoogste eindschakelaar. Sensor stopt de motor als het staalkabel verkeerd wordt gewikkeld (onderste eindschakelaar). Belangrijk - neem de veiligheidswikkelingen in acht! / Mechanical upper limit switch. Sensor stops the motor if the rope is wound incorrectly (lower limit switch). Important - observe safety windings!



Elektrische Karweilier DKL / Electric Winch DKL

Optionele toebehoren / Optional accessories

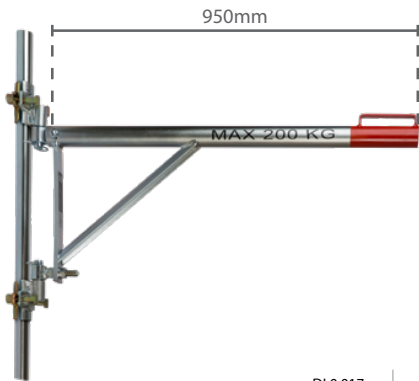

DI.0.017



ST.0.011



CP.0.CEC

Zwaaiarm met koppelingen / Jib with hinges

Voor eenvoudige ophanging aan steigers. (max. 200kg)

For easy suspension from scaffolds. (max. 200kg)

Ophangtriangel / Suspender triangle

Voor ophanging aan balken of haken.

For suspension from beams or hooks.

10m Verlengkabel / 10m Extension cable

Om de stuurkabel te verlengen. (max. 2x per lier)

For extending the control cable. (max. 2x per winch)

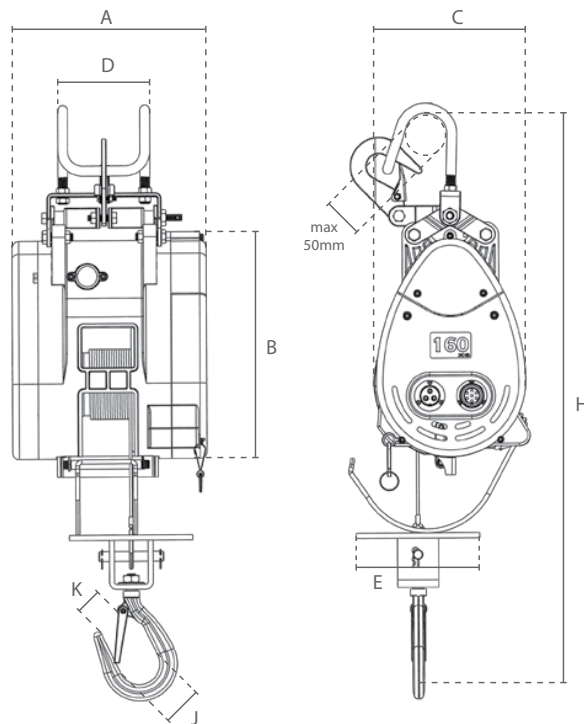

Afmetingen / Dimensions

Artikelnummer Article code	A	B	C	D	E	H	J	K
CP.0.DKL.160	240	263	180	114	129	660	49	41
CP.0.DKL.230	240	263	180	114	129	660	49	41
CP.0.DKL.300	210	308	240	146	155	670	49	41
CP.0.DKL.500	210	308	240	146	155	670	49	41